

LOCTITE®

97211

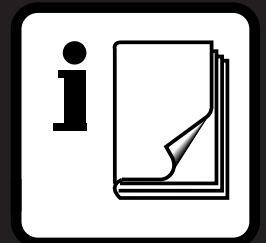

LOCTITE®

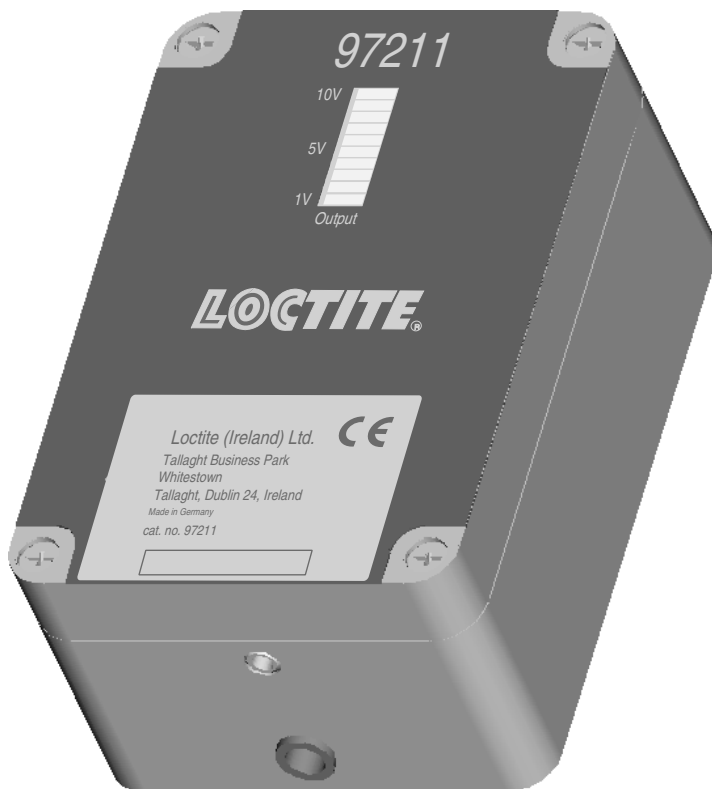
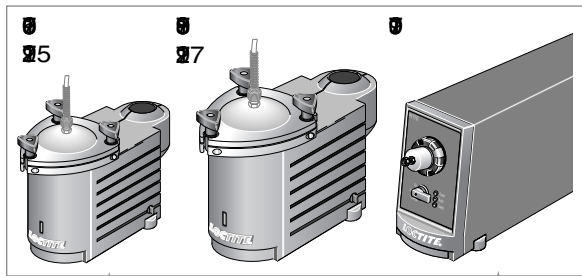

x

2x



x

x

2x

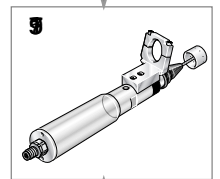
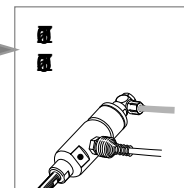
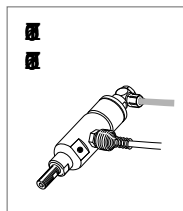
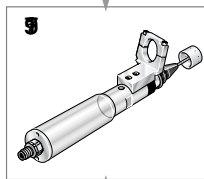

x

2x

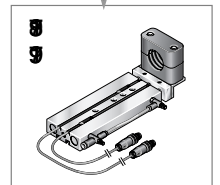
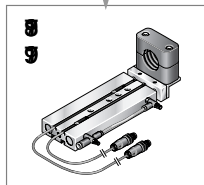

Innehåll

Svenska.....	5-30
--------------	------

Innehåll

1	7
Var vänlig observera följande	7
1.1	7
Viktigt!	7
1.2	7
Medföljande delar	7
1.3	8
Säkerhet	8
1.4	8
Användningsområde	8
2	9
Beskrivning	9
2.1	9
Funktion	9
2.2	12
Displayer, vitala delar och anslutningar	12
3	13
Tekniska data	13
4	13
Installation	13
4.1	13
Driftsmiljö och driftförhållanden	13
4.2	14
Utrymmeskrav	14
4.3	15
Anslutning av enheten	15
5	17
Mätning	17
5.1	17
Justering av doseringsmängden	17
5.2	18
Justering av Förförstärkare 97211	18
5.3	19
Inställningar vid styrenheten	19
5.4	20
Att skapa en referens	20
5.5	21
Övervakning	21
5.5.1	21
Normalt övervakningsläge	21
5.5.2	21

Utökat övervakningsläge	21
5.6.....	23
Gränssnitt för statistisk processkontroll (SPC)	23
6	25
Skötsel, rengöring och underhåll	25
7	25
Felsökning	25
8	26
Bilaga.....	26
8.1	26
Reservdelar	26
8.2.....	27
Kontaktbeskrivning	27
8.2.1	27
4-stifts hankontakt för anslutning till styrenhet.....	27
8.2.2	27
4-stifts honkontakt för anslutning av trycksensorn	27
8.2.3	28
XS5 PLC-gränssnitt för styrenhet 97123/XS9 PLC-gränssnitt för styrenhet 97103 (intern spänning).....	28
8.2.4	29
XS5 PLC-gränssnitt för styrenhet 97123/XS9 PLC-gränssnitt för styrenhet 97103 (extern spänning).....	29
8.3.....	30
CE-deklaration.....	30
8.4.....	31
Garanti (förutom Tyskland).....	31

1

Var vänlig observera följande

1.1 Viktigt!



Varning!

Hänvisar till säkerhetsanvisningar och nödvändiga säkerhetsåtgärder för att skydda användaren från skada eller livsfara.



Försiktighet!

Beskriver vad som måste göras eller undvikas för att skydda utrustningen eller annan egendom från skada.



Notera

Ger anvisningar för bättre handhavande av utrustningen vid användning eller justering, samt vid serviceaktiviteter.

Siffror satta med fetstil i texten, hänvisar till motsvarande siffra i illustrationen på sidan 2.

- Punkten understryker ett instruktionssteg.

Ett steg i en illustration markeras med en pil. När flera instruktionssteg förekommer i en illustration, har pilens fyllning följande innebörd:

Svart pil = steg 1

Grå pil = steg 2

Vit pil = steg 3

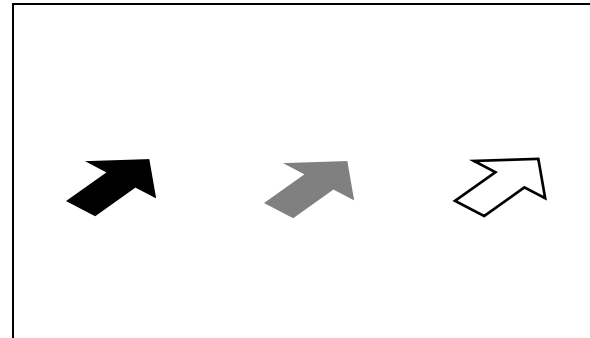

1.2 Medföljande delar

1 Förförstärkare 97211

1 Anslutningskabel. För inkoppling av förförstärkaren till styrenheten

1 Instruktionsmanual 97211

Med köpet av förförstärkare 97211 ingår även rätten att använda styrenhetens programvara för övervakning.



Som ett resultat av den tekniska utvecklingen, kan illustrationer och beskrivningar i denna manual avvika i detaljavsnitt från den enhet som har levererats.

1

Var vänlig observera följande

1.3 Säkerhet



Instruktionerna i denna manual måste läsas noga, för att utrustningen skall kunna installeras och användas på ett framgångsrikt sätt. Tillverkaren kan inte ta något ansvar om instruktionerna inte följs.



- ✓ Enheten får endast repareras av en servicerepresentant med auktorisation från Loctite.
- ✓ Följ tillverkarens instruktioner!

1.4 Användningsområde

Den integrerade flödesövervakaren hos en Loctite®-styrenhet, hopkopplad med Förförstärkare 97211, används för att övervaka kvaliteten och mängden lim som doseras på produktdelar, dvs. flödesövervakaren känner igen och utvärderar doseringsdefekter med avseende på kvalitet och kvantitet. Sådana defekter inkluderar:

- Luftbubblor i doseringssystemet
- Tryckförändringar i doseringssystemet
- Borttappat eller igensatt doseringsmunstycke
- Tom produktbehållare

Detta har utformats speciellt för applikationer där LOCTITE®-produkter doseras och hög repetitionsnoggrannhet är ett krav. Det är ett idealiskt verktyg för kvalitetssäkring. Flödesövervakaren används huvudsakligen i följande typer av arbetsstationer:

- Manuella arbetsstationer som hanterar precisionstillverkningsjobb eller säkerhetsdetaljer
- Monteringslinjer med robotstationer
- Monteringslinjer med automatisk in- och utmatning
- Arbetsstationer av CNC-typ

Nödvändiga styrenheter från Loctite®:

- Automatisk styrenhet 97103 eller
- Enkanals automatisk styrenhet 97123

Vid integrering av ett sådant övervakningssystem i produktionsprocessen krävs även en särskild doseringsventil med inbyggd trycksensor.

2

Beskrivning

2.1 Funktion

Den integrerade flödesövervakaren hos en Loctite®-styrenhet, hopkopplad med Förförstärkare 97211, mäter karakteristiken hos doseringstrycket med hjälp av en trycksensor och lagrar denna parameter. Trycksensorn är integrerad i doseringsventilen. Mättiden överensstämmer med doseringens timing-sekvens. Styrenheten jämför det uppmätta tryckförloppet med en tidigare lagrad referenskaraktistik, baserad på fyra olika kriterier:

- Doseringstid
- Integralen för tryckförloppet; överensstämmer med mängden doserad produkt
- Längden på integralkurvan för tryckförloppet
- Tyngdpunktscentrum

Om de uppmätta värdena ligger inom det förinställda toleransområdet, kommer denna doseringscykel att identifieras såsom OK och en klarsignal kommer att ges. Om avvikelser ligger utanför toleransområdet, detekteras denna doseringscykel såsom felaktig och en felsignal avges. Detta meddelande indikeras på styrenhetens display. Det finns även tillgängligt som en signal i kontakten XS5 hos den enkanaliga automatiska styrenheten 97123 eller i kontakten XS9 hos den automatiska styrenheten 97103. Denna signal måste kvitteras.

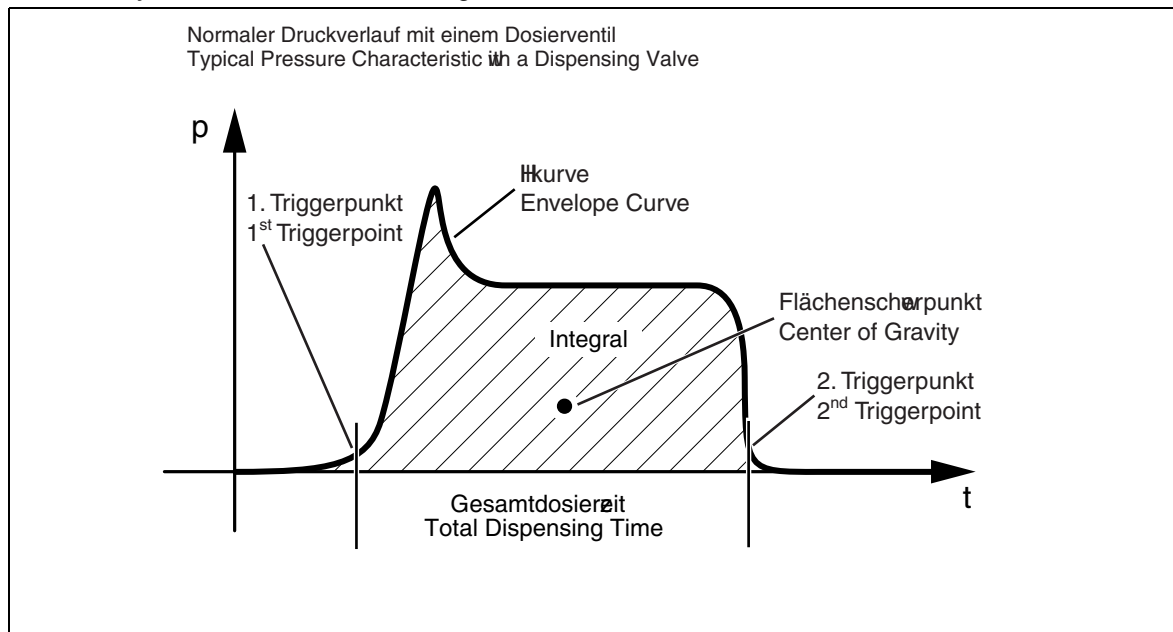

2 Beskrivning

Den mäter den senast föregående doseringscykeln relativt en tidigare referensmätning, vilken lagrats och befunnits vara OK. Alla justeringar måste utföras i installationsmenyn (setup menu) på styrenheten, för att på så sätt säkerställa att detta referensvärde endast kan lagras av auktoriserad personal. Toleransen kan justeras inom 3 förinställda områden (låg = 15%, medel = 35% eller hög = 55%) eller från 1 till 99% för definiera ett optimum mellan täta falskalarm och tillförlitlig fel-detektion (se instruktionsmanualen för den styrenhet som används). Detta värde påverkar toleransen för de övervakade parametrarna integral och längd hos integralkurvan.

Med referens till integralkurvans längd indikerar toleransvärdet i själva verket noggrannhet i %. En luftbubbla, en igensatt nål eller en nål som har stött i, ger i vart och ett av fallen en stark påverkan på integralkurvans längd för tryckförloppet. Detta är därför i allmänhet den styrande parametern för doseringsövervakning.

Tio olika doseringsmängder kan övervakas av styrenheten. Lagringsordningen kan inte ändras, men referensen kan väljas av användaren själv. Fördelen är att man kan förinställa olika mängder på skilda arbetsstycken via det seriella gränssnittet, i enlighet med användarens krav.

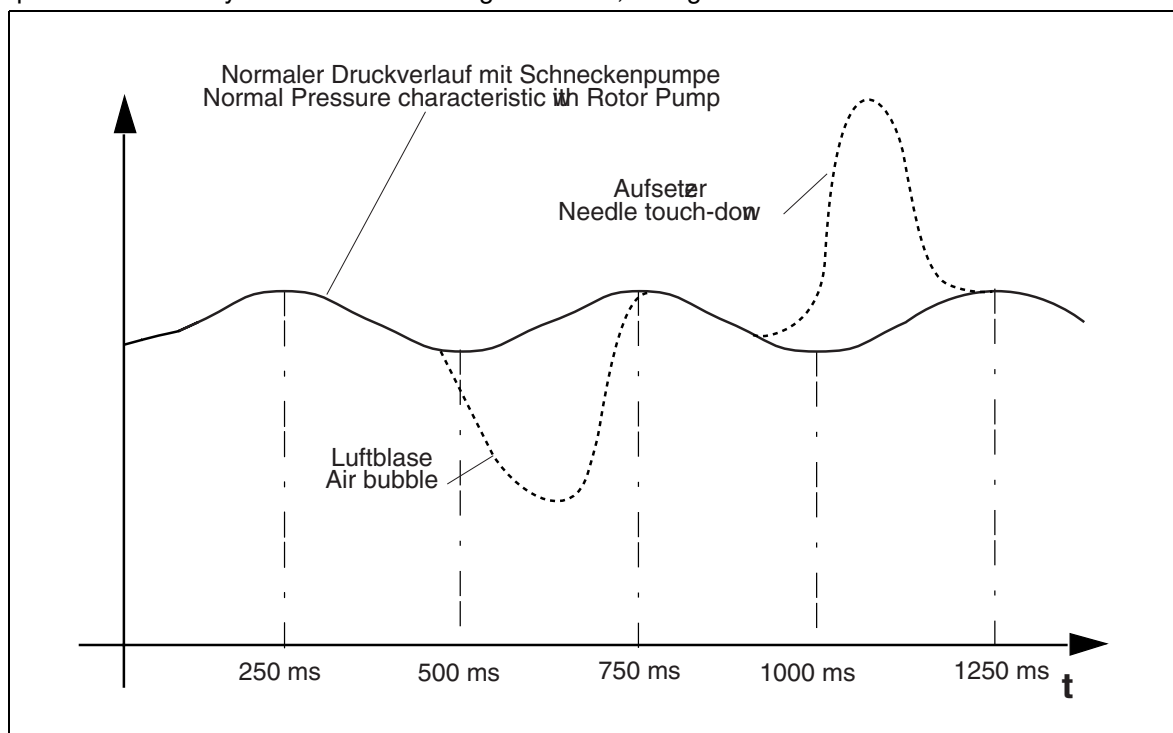

På Förförstärkare 97211 måste förstärkningsfaktorn justeras på sådant sätt att en optimal signal erhålles, för att tolkningen av denna i Loctite[®]-styrenheten skall bli korrekt. Före varje ny start på en doseringscykel, genererar styrenheten en klarsignal eller felsignal. Detta sker efter varje avslutad doseringscykel.

Om sensorn fallerar, kan inte någon mätsignal som motsvarar referensmätningen genereras. Av detta skäl kommer systemet, närhelst ett fel uppstår, alltid att generera en felsignal vid slutet av doseringscykeln. Det kompletta systemet är därför felsäkert om det kopplas till en Loctite[®]-styrenhet, dvs. även vid fall av ett partiellt eller komplett fel kommer ingen doseringscykel att passera okontrollerad.

Den typ av sensorer som används i systemet är absoluta trycksensorer. Variationer i atmosfäriskt tryck, t ex. de som uppkommer vid olika väderförhållanden, kommer att påverka mätningarna men endast till en liten, negligerbar del. Temperaturfluktuationer har en effekt på viskositet och följaktligen på dosering av produkt, när tryckbehållare/ventilsystem används.

Konsekvenser av dessa influerande faktorer, såsom förändringar av den doserade mängden, identifieras av den integrerade flödesövervakaren i Loctite[®]-styrenheten. För att uppnå absolut konstanta doseringsresultat, skulle det faktiskt bli nödvändigt att anpassa doseringstrycket till temperaturen och därmed till viskositeten. På fältet kan dessa variationer i kvantitet beroende på temperaturfluktuationer oftast tolereras.

Variationer i doseringsmängden beroende på viskositetsfluktuationer, kan till största delen elimineras genom att använda en rotor pump av excentertyp från LOCTITE[®]. Dock, om doseringsresultatet avviker för mycket från den önskade droppkonfigurationen, beroende på stora temperaturvariationer, kommer den visade felfrekvensen att öka, och doseringstrycket måste då anpassas av auktoriserad personal. I detta fall måste en ny referensmätning utföras. En säsongskontroll och, vid behov, anpassning av inställningar kan därför vara lämplig.

Sammanfattningsvis bör det påpekas att en ny referensmätning för systemet endast är nödvändig om felmeddelande-frekvensen är för hög för att vara acceptabel, samt efter det att doseringen har kontrollerats och, vid behov, efterjusterats av auktoriserad personal. Utformning och skydd har felsäkrats, vilket säkerställer att det inte finns behov för återkommande regelbundna inspektioner av systemet.

Tolknings-specifikationer:

- Provtagningsfrekvensen är 1 kHz (1000 mätpunkter per sekund).
- Minimum- och maximumtiden för mätning är 0,03 och 15 sekunder.

2 Beskrivning

2.2 Displayer, vitala delar och anslutningar

1 **Lysdiod-ramp, 1–10 V UTSIGNAL**

Visar den uppmätta och förstärkta signalen från sensorn under en mätning. Förstärkningen justeras bäst under en mätning (dosering) då signalen inte kommer att överstiga 5 V. Potentiometer **3** måste användas för justeringen.

Vid början av en mätcykel, ökar signalen mera än de injusterade 5 V. Detta visar att trycksensorn fungerar väl. Om sensorn är skadad, kommer inte någon signal att visas.

2 **4-stifts hankontakt** för anslutning till styrenhet.

Den medföljande anslutningskabeln ansluts här (se Kontaktschema, avsnitt 8.X).

3 **Potentiometer R10** för justering av förstärkningsfaktorn

Det är nödvändigt att justera förstärkningsfaktorn så att en optimal signal kan erhållas för tolkning i Loctite-styrenheten.

4 **Servicekontakt**, endast avsedd för Loctite-service

5 **4-stifts honkontakt** för anslutning av trycksensorn.

Kablen till trycksensorn ansluts här (se Kontaktschema, avsnitt 8.X).

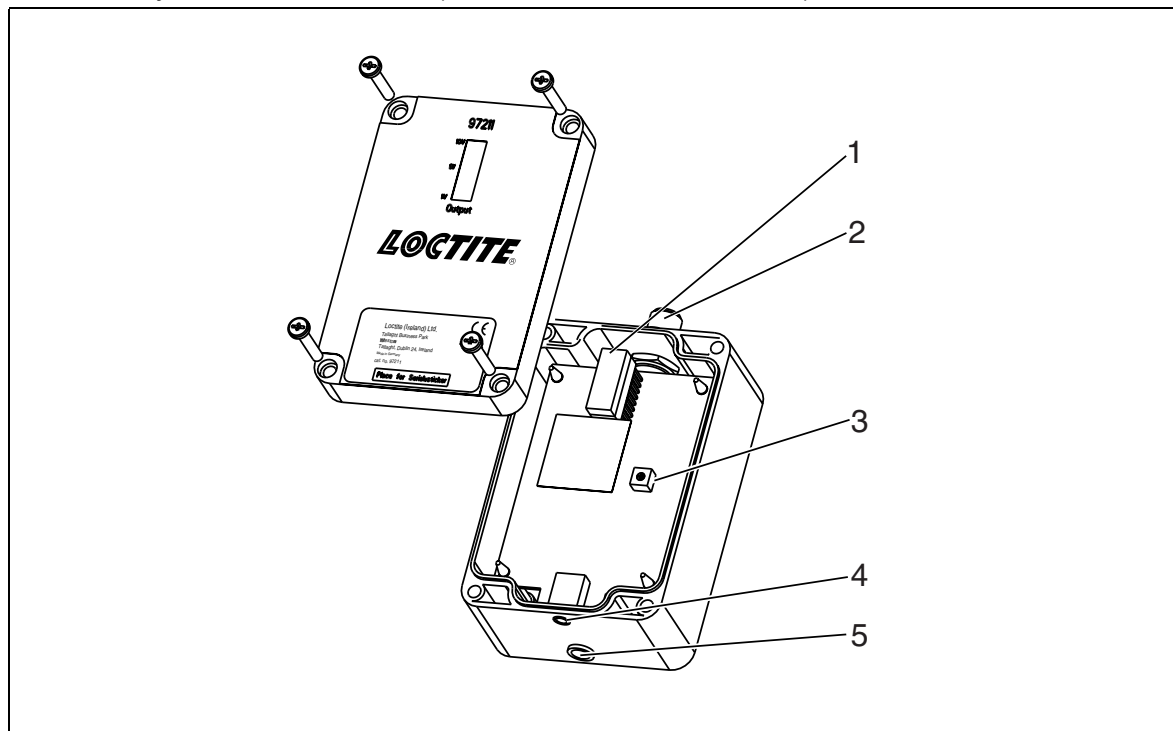

3 Tekniska data

Ingående spänning	24 V DC
Utgående spänning	1–10 V
Skyddsklass	IP 65
Dimensioner	B x H x D: 80 x 57 x 141 mm
Drifttemperatur	+10 °C till +40 °C
Förvaringstemperatur	-10 °C till +60 °C
Vikt	0,24 kg
Brusnivå; kontinuerligt	< 55 dB (A)
Maximal kabellängd mellan trycksensorn och förförstärkaren	5 m
Maximal kabellängd mellan förförstärkaren och styrenhet	10 m

4 Installation

4.1 Driftsmiljö och driftsförhållanden

- Icke-kondenserande luftfuktighet
- Inga vattenstänk
- Höljet får inte komma i kontakt med lösningsmedel!

4 Installation

4.2 Utrymmeskrav

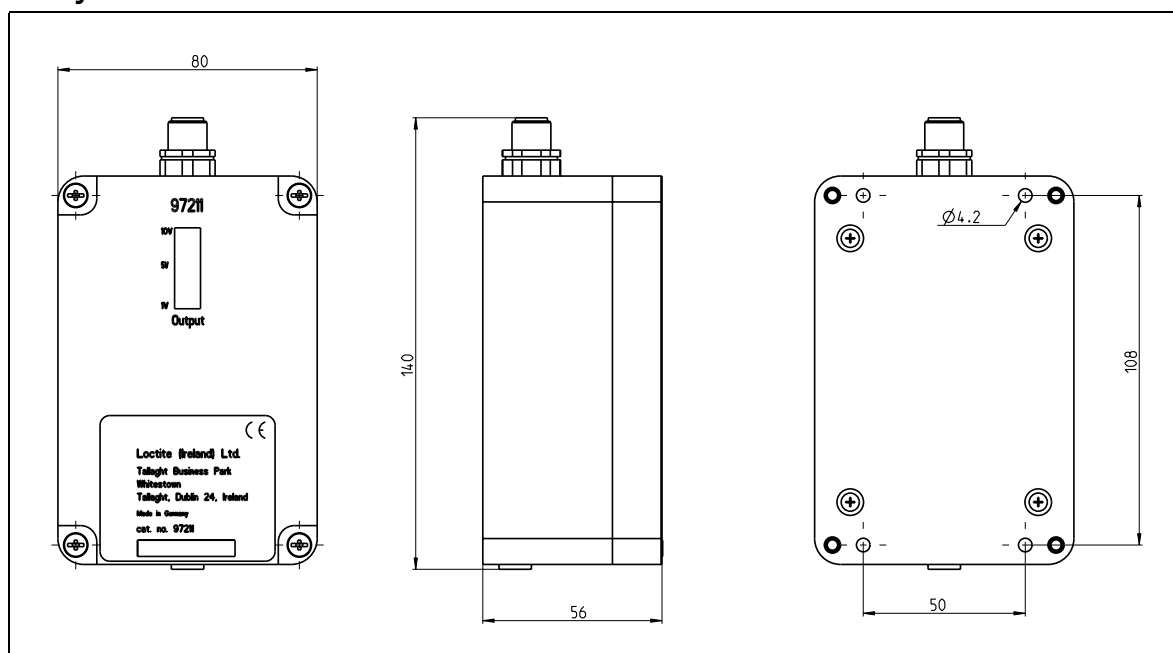

4 Installation

4.3 Anslutning av enheten

- Använd endast den medföljande kabeln

Automatisk styrenhet 97123

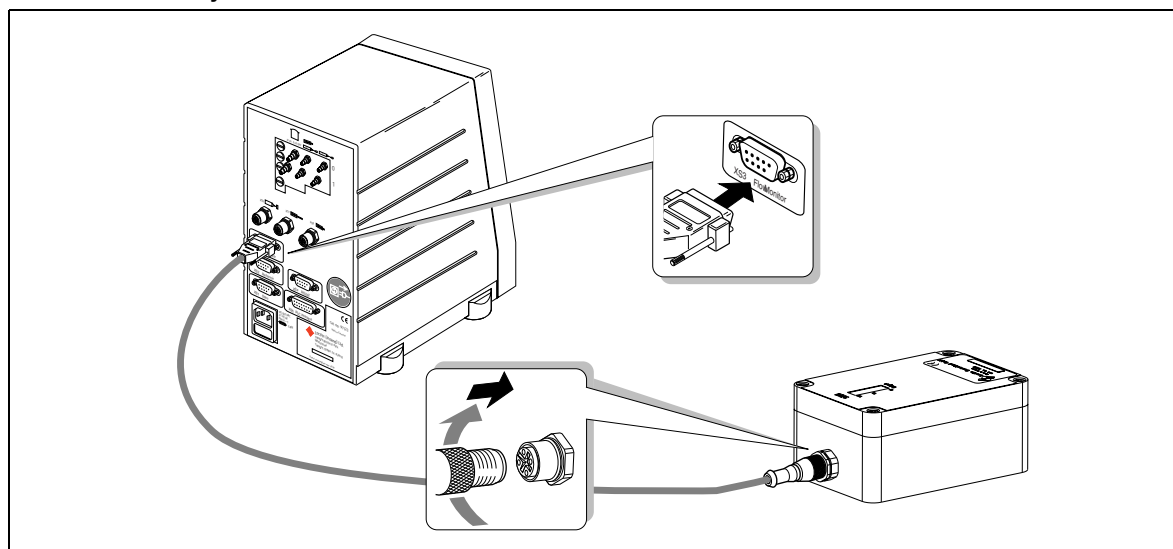

Automatisk styrenhet 97103

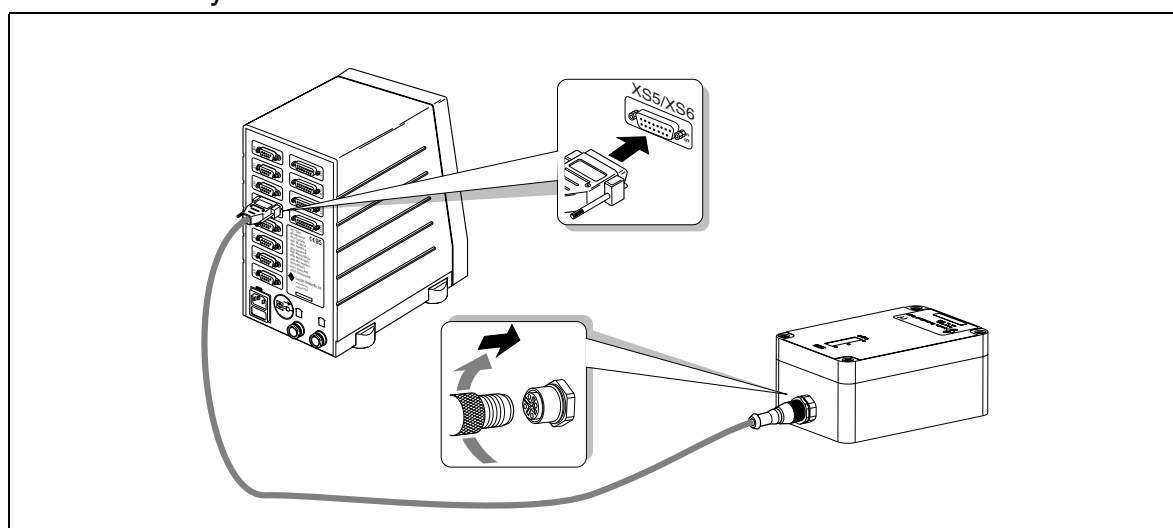

4 Installation

Trycksensor

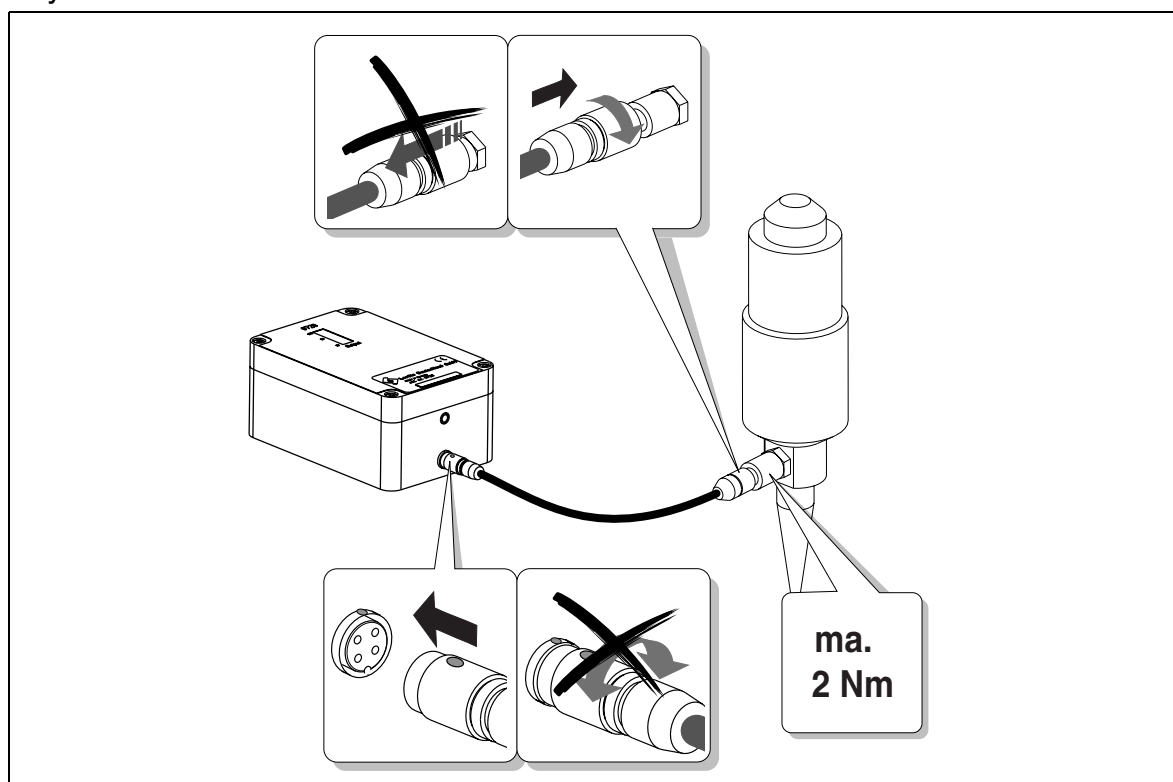

Hanteras med stor varsamhet!
Membranet får inte repas eller beröras!
Sensorn kommer i annat fall att förstöras!

Vridmoment: maximalt 2 Nm.

Det extremt tunna och känsliga sensormembranet får inte utsättas för punktformiga tryckbelastningar.

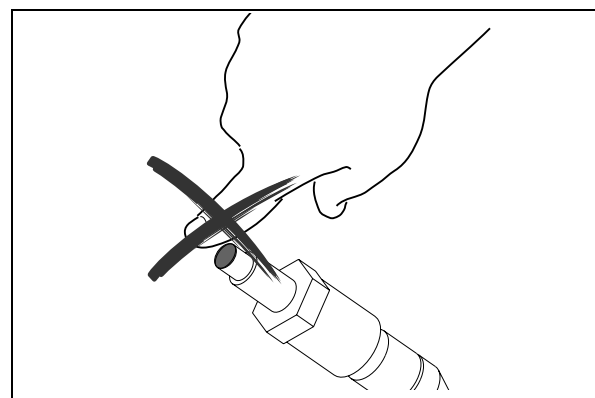

5

Mätning



Driftmanualen krävs för den utrustning som används.

Nedan beskrivs sekvensen för den första installationen av det kompletta systemet. Var noga med att följa sekvensen, eftersom du i annat fall kommer att få en hel del problem samt många felmeddelanden. Varje steg kan utföras oberoende av de övriga.

Detta är de 4 installationsstegen:

Steg 1:

Justering av doseringsmängden; se avsnitt 5.1

Steg 2:

Justering av förförstärkare 97211; se avsnitt 5.2

Detta måste göras vid utbyte av trycksensorn.

Steg 3:

Inställning av styrenheten; se avsnitt 5.3

Här ställs toleransen in.

Steg 4:

Se avsnitt 5.4 när en referens skall göras

Detta måste utföras när en ny referens krävs.

5.1 Justering av doseringsmängden

- Kontrollera så att anslutningsenheterna är korrekt installerade, i enlighet med deras driftsinstruktioner.
- Justera in den doseringsmängd som krävs, i enlighet med Kapitel 5 i driftmanualen till den styrenhet som används.

5 Mätning

5.2 Justering av Förförstärkare 97211

Förstärkningsfaktorn måste justeras för att en optimal signal skall erhållas, vilket in sin tur är nödvändigt för att en korrekt tolkning skall kunna göras av Loctite®-styrenheten.

Vid doseringsstarten finns en signal tillgänglig, som när den är förstärkt ligger i området 1–10 V (1–10 lysdioder). Signalen måste uppgå till minst 1 V (lysdiod nr 1) för att styrenheten skall kunna göra en tolkning. Den perfekta justeringen ligger på 4–5 V (lysdiod 4 eller 5).

- Öppna höljet till Förförstärkare 97211.

På styrenheten:

- Håll knappen  intryckt tills produkten flödar ut ur doseringsnålen.

Under doseringen kommer några lysdioder på förförstärkaren att tändas.

- Vrid potentiometer R10 tills de första 4–5 lysdioderna tänds.
- Starta en ny doseringscykel och kontrollera så att allt fungerar korrekt. Vid början av doseringen kommer fler än dessa 4–5 lysdioder att tändas. Detta visar att sensorn fungerar korrekt. Under dosering skall endast de injusterade lysdioderna tändas.

Förstärkningsfaktorn är nu perfekt justerad.

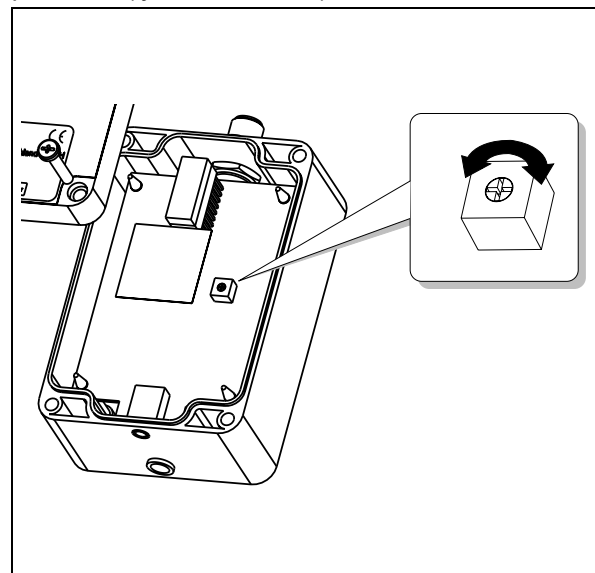

Om du inte erhåller någon indikation, tyder detta på att den signal som kan användas är för låg eller att sensorn är skadad: Innan du byter sensorn, bör du försöka med ett av de nedanstående stegen, eller en kombination av flera, så att en användbar signal erhålles.

- Byt till en mindre storlek på doseringsmunstycket.
- Öka doseringstrycket
- Om en doseringsventil med returvacuum (suckback) används, bör detta minskas i doseringsventilen (se driftmanualen för den styrenhet som används).

Efter detta kan det bli nödvändigt att öka eller minska doseringstiden, för att önskad doseringsmängd skall kunna erhållas.

Om du inte får något resultat, se då vidare i kapitel 7.

5.3 Inställningar vid styrenheten

- Öppna huvudmenyn PERIPHERY SETUP (se driftmanualen för den styrenhet som används).
- Ändra menyinställningen från [0] till [1] på raden **Flow.Monitor** respektive **Disp.Control**. Undermenyn är nu öppen.

- Välj den tolerans som krävs och lagra denna.

Tolerans: låg	[0]/[1]
Tolerans: medel	[1]/[0]
Tolerans: hög	[0]/[1]
Tolerans:	35%

Värdena för dessa toleransklasser är:	Tolerans.: låg	15%
	Tolerans: medel	35%
	Tolerans: hög	55%

Börja med medeltolerans (fabriksinställning). Dosera flera gånger för att se om denna inställning är för känslig eller för okänslig, t ex. om du får för många felmeddelanden som beror på normala produktfluktuationer eller inga felmeddelanden alls.

Om du får för många felmeddelanden, bör toleransen ändras till Hög eller så bör toleransen höjas tillräckligt mycket, så att relationen mellan OK och dåliga doseringar överensstämmer med dina krav.

Om du får för få felmeddelanden, bör toleransen ändras till Låg eller så bör toleransen sänkas tillräckligt mycket, så att relationen mellan OK och dåliga doseringar överensstämmer med dina krav.





På den automatiska styrenheten 97103 finns endast toleransvärdena Låg, Mellan och Hög.

5 Mätning

5.4 Att skapa en referens

För att kunna övervaka doserade mängder, måste referensdoseringar utföras.



- Gäller endast för Automatisk styrenhet 97103: Välj den doseringskanal där doseringen behöver övervakas.
- Vid övergång till referensläge måste först knappen , tryckas in. Håll den sedan intryckt under det att knappen  trycks in.

På displayen ändras namnet på doseringskanalen från **A(B)** till **Referens**.

Nu kan referensdoseringar göras.

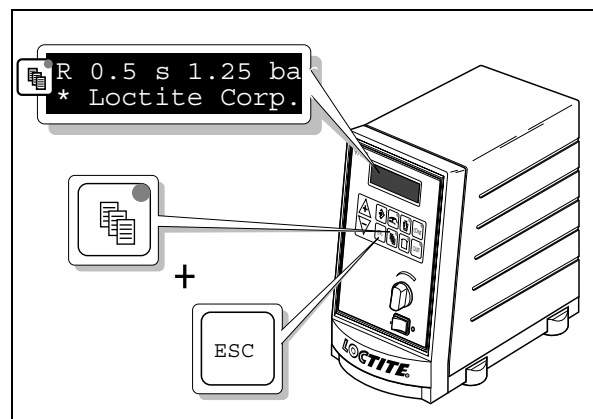

- Starta doseringen och inspektera kvaliteten. Om den är OK, lagra den då med knappen . På displayen ändras namnet på doseringskanalen från **R** till **A(B)** och doseringen lagras som en referens. Efter lagringen går styrenheten över till normalt doseringsläge.

Det är möjligt att lagra upp till 10 olika referensdoseringar. Efter 10 referensdoseringar lagrar styrenheten automatiskt allihop och går över till normalt doseringsläge. Starta doseringarna en efter en i den ordning som krävs.

Om färre än 10 referensdoseringar krävs, utför då mängden referensdoseringar. Efter att den sista av de nödvändiga doseringarna har utförts, lagras de med knappen . På displayen ändras namnet på den doserande kanalen från **R** till **A(B)**, varpå övergång till normalt doseringsläge sker.

Alla justeringar hålls permanent lagrade efter att styrenheten har stängts av.

5

Mätning

5.5 Övervakning

5.5.1 Normalt övervakningsläge

Varje doseringscykel som startas, kommer att övervakas i lagringsordning. Mängden i de olika doseringarna kan skilja sig åt. Dosering 0 kan alltså skilja sig i mängd från dosering 1, och dosering 1 kan i sin tur skilja sig från dosering 2, osv. Övervakningsordningen för dessa doseringar är kan inte ändras, utan de kommer att övervakas i lagringsordning. Till exempel:

Dosering 0 med referens 0
Dosering 1 med referens 1
Dosering 2 med referens 2, osv.

5.5.2 Utökat övervakningsläge



Detta tillval kräver kunskap om seriell datakommunikation!

I detta läge kan du välja att övervaka flera olika doseringar enligt dina egna önskemål. Du måste då installera det seriella gränssnittet på din PC eller PLC, ansluta detta gränssnitt till en Loctite®-styrenhet i enlighet med kontaktschemat nedan och sända ett kommando för nödvändig referens.

Använd följande I/O-portar: Automatisk styrenhet **97103** **XS8**

Automatisk styrenhet **97123** **XS4**

Var noga med att följa sekvensen, annars får du inget resultat.

5 Mätning

Installation av seriellt gränssnitt (interface)

Alla tecken måste vara versala och de skall sändas/tas emot som ASCII-kod.

Inställningar:

Baud Rate	9600
Databitar	8
Stoppbit	1
Paritet	Ingen
Handskakning	XON/OFF



Se avsnitt 8.2; Kontaktschema för PLC-gränssnitt XS5 (97123) och PLC -gränssnitt XS9 (97103)

Val av kommando

Innan du startar den önskade doseringscykeln måste du välja lämplig referens.

Det kommando som du måste sända är "X" samt referensnumret

Sändningsexempel:

X0 = Referens **0** är aktiv
X1 = Referens **1** är aktiv
X2 = Referens **2** är aktiv
X3 = Referens **3** är aktiv
:
:
X9 = Referens **9** är aktiv

Svaret som du erhåller är "ok". Detta betyder att du kan starta önskad doseringscykel.

Om du får felmeddelandet **Error**, sänder du kommandot på nytt. Om du fortfarande får felmeddelandet **Error**, se då vidare i kapitel 7.



Vid referensdosering kan flerval ("multiple choice") inte användas.

Om du behöver support, var vänlig kontakta Loctite.

5.6 Gränssnitt för statistisk processkontroll (SPC)

Systemet för flödesövervakning ger dig möjlighet att erhålla data för vidare processkontroll.

För att erhålla processdata krävs att flödesövervakningssystemet ansluts till en PLC eller PC, samt kommandon för att starta och stoppa överföringen används; se avsnitt 5.5.2.

Processdata innehåller information om

- doseringsnumret, respektive numret på referensdoseringen,
- integralen för tryckförloppet (motsvarar den doserade produktmängden),
- integralkurvans längd för tryckförloppet,
- tyngdpunktscentrum,
- doseringstid,
- justerad tolerans,
- justerat produkttryck som ett digitalt värde, och
- feltyp.

Dessa kan användas för kvalitetskontroll och måste utvärderas av användaren.

Startkommando

Startkommandot är **"D2"**. Svaret du får är **"ok"**. Detta betyder att överföringen kan starta.

Så länge du övervakar doseringen, kommer du att erhålla processdata. Denna funktion är tillgänglig tills du avslutar och data lagras permanent tills du sänder stoppkommandot.

Stoppkommando

För att stoppa överföringen måste du avsluta med hjälp av kommandot **"D3"**. Svaret som du då får är **"ok"**. Detta betyder att överföringen har stoppat.

5

Mätning

Processdatabeskrivning

Strängarna som visas nedan är typiska strängar vid en normal dosering och ett felmeddelande.

Om du utför en referensdosering, kommer bokstaven **R** att visas före doseringssiffran, t ex. **R0** för referensdosering 0.

Ett kommatecken används alltid som informationsavgränsare.

0,00076,00053,00025,00426,00491,00035,00047,(CRLF)



E=I, (CRLF)

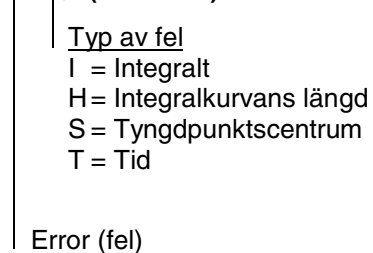

6 Skötsel, rengöring och underhåll

Förförstärkaren behöver ingen skötsel eller något underhåll

Rengöring

Använd inte lösningsmedel för rengöring av höljet.

7 Felsökning

Typ av fel	Möjliga orsaker	Åtgärder
Lysdioderna tänds inte	<ul style="list-style-type: none">– Ingen 24 V-matning– Trycksensorn är defekt– Sensorkabeln är defekt– Defekta lysdioder	<ul style="list-style-type: none">• Kontrollera anslutningskabeln, och byt ut den vid behov.• Kontrollera trycksensorn• Kontrollera sensorkabeln• Kontakta Loctite service
Förstärkningen kan inte justeras. Den tänder endast samma lysdioder	<ul style="list-style-type: none">– Potentiometer R10 är defekt	<ul style="list-style-type: none">• Kontakta Loctite service
Det finns alltid ett felmeddelande på styrenheten, trots att lysdioderna är korrekt tända	<ul style="list-style-type: none">– Toleransen är för snävt inställd– Förförstärkarkabeln är defekt– Förförstärkaren är defekt	<ul style="list-style-type: none">• Justera toleransen• Kontrollera förförstärkarens kabel• Kontakta Loctite service
Det finns alltid ett felmeddelande på styrenheten, och inga lysdioder tänds	<ul style="list-style-type: none">– Förstärkningsfaktorn är inte korrekt justerad– Förförstärkarkabeln är defekt– Trycksensorn är defekt– Sensorkabeln är defekt– Förförstärkaren är defekt	<ul style="list-style-type: none">• Justera förstärkningsfaktorn• Kontrollera förförstärkarens kabel• Kontrollera trycksensorn• Kontrollera sensorkabeln• Kontakta Loctite service

8**Bilaga****8.1 Reservdelar**

Position nr.	Beskrivning	Loctite ordernr.
–	Trycksensor 3,5 bar	E0202292
–	Trycksensor 35 bar; med beläggning avsedd för anaeroba produkter	E0202295
–	Trycksensor 70 bar; version utan beläggning, avsedd för silikoner	E0202293
–	Förförstärkarkabel	8951179
–	Membranventil för övervakning; ID 1,5 mm	Z6113100
	Membranventil för övervakning; ID 2,5 mm	Z6113300

8 Bilaga

8.2 Kontaktbeskrivning

8.2.1 4-stifts hankontakt för anslutning till styrenhet

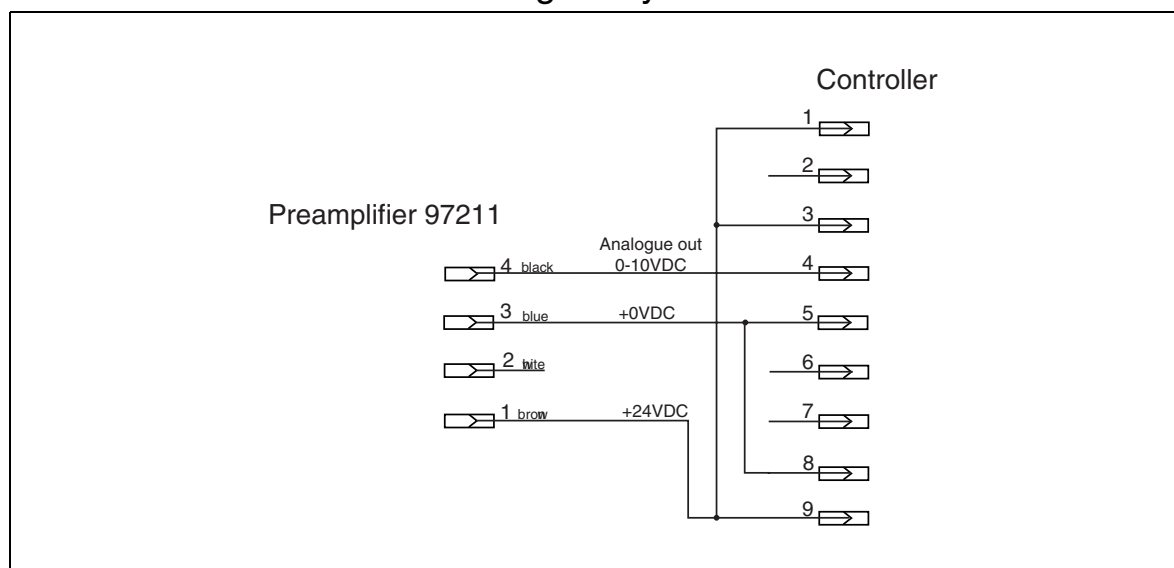

8.2.2 4-stifts honkontakt för anslutning av trycksensorn

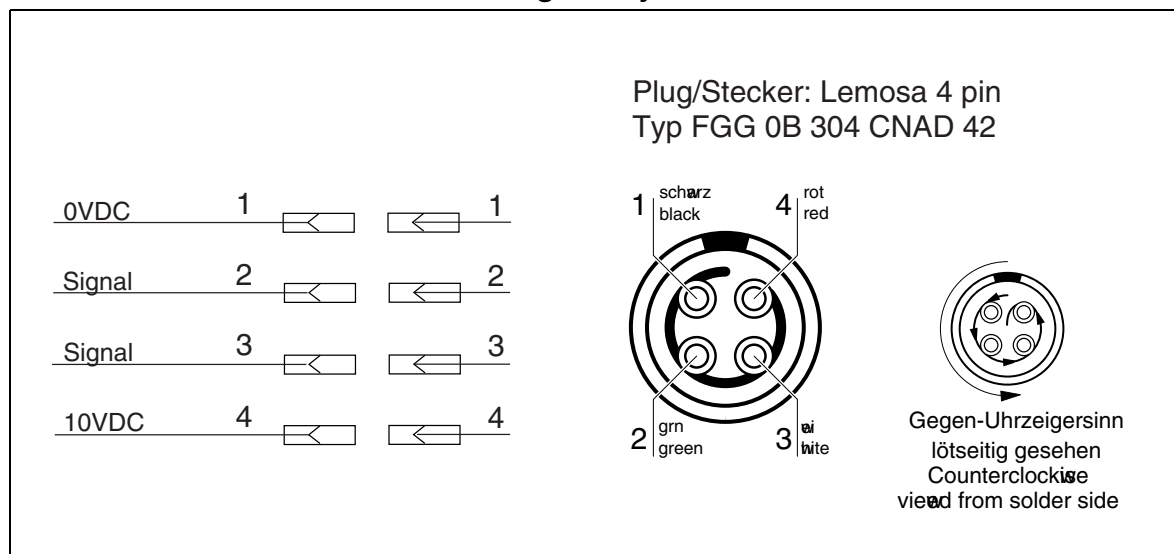

8.2.4 XS5 PLC-gränssnitt för styrenhet 97123/XS9 PLC-gränssnitt för styrenhet 97103 (extern spänning)

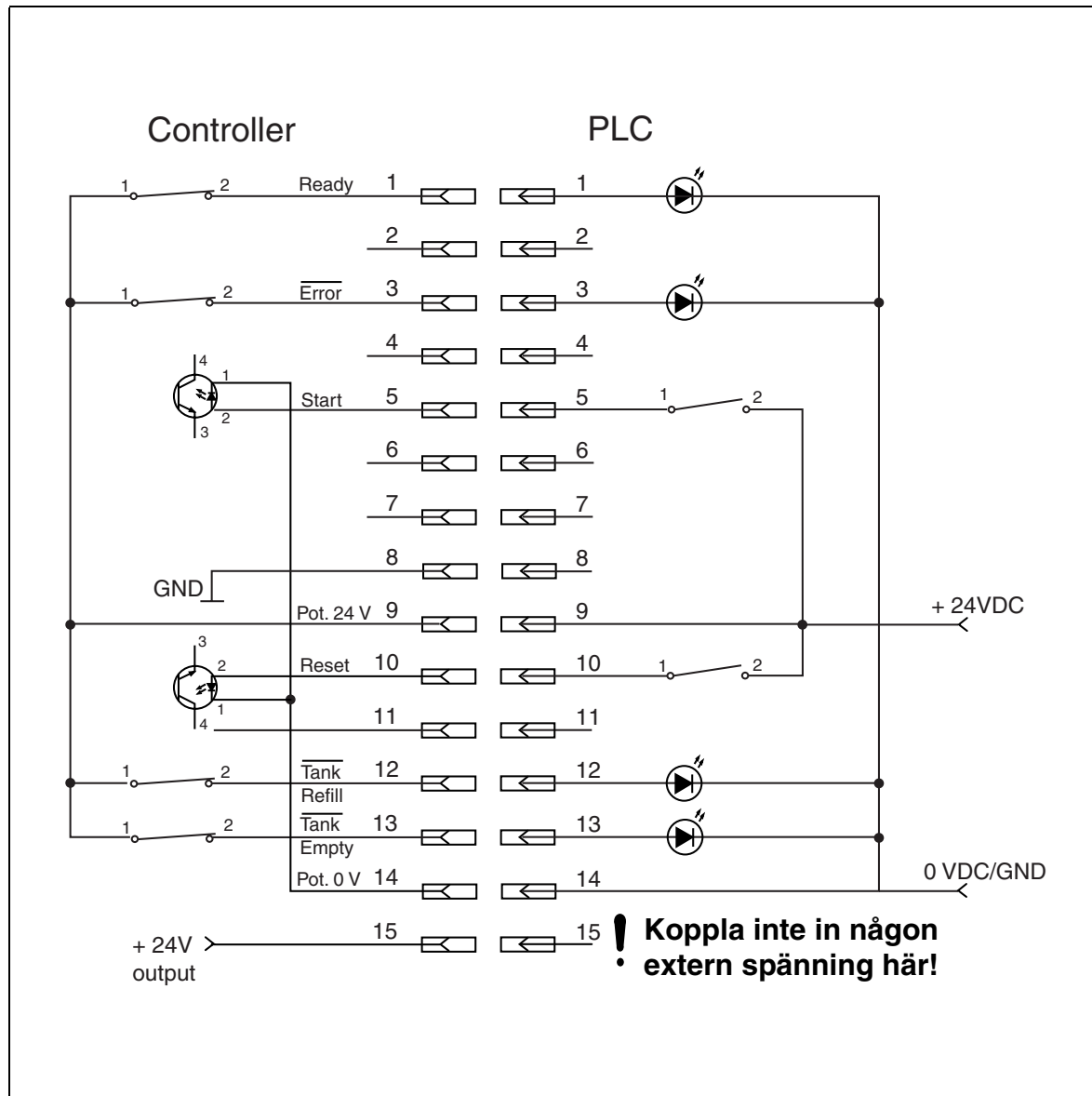

8.3 CE-deklaration

Deklaration

I enlighet med EU-direktivet Elektromagnetisk kompatibilitet 89/336/EEC, Appendix I

Tillverkaren

Loctite (Ireland) Ltd.

Tallaght Business Park
Whitestown,
Tallaght, Dublin 24, Irland

deklarerar att nedan beskrivna enhet är utformad och konstruerad på ett sådant sätt, att den överensstämmer med de europeiska bestämmelser, harmoniserade standarder och nationella standarder som här räknas upp.

Enhetens beteckning

Förförstärkare

Enhetens nummer

97211

Tillämpliga EU-bestämmelser

EU-direktiv för Elektromagnetisk kompatibilitet

89/336/EEC i versionen 93/68/EEC

Tillämpliga harmoniseringsstandarder

EN 5501/3.1991; EN 50082-2 3/1995

Datum / Tillverkarens underskrift

Verkställande Direktör



(Liam A. Murphy)

Om enheten ändras utan godkännande från Loctite, förlorar denna deklARATION sin giltighet.

8.4 Garanti (förutom Tyskland)

STANDARDGARANTI-KLAUSUL FÖR EUROPEISKA ANVÄNDARE

Loctite garanterar uttryckligen att alla produkter som åsyftas i denna instruktionsmanual för Förförstärkare 97211 (nedan kallad "produkten") är felfria såväl vad avser material som tillverkning. Loctites ansvar begränsas, genom eget val, antingen till att ersätta de produkter som kunnat påvisats vara defekta (antingen vad avser material eller tillverkning) med nya, eller genom att ersätta köparens utlägg, exklusive frakt och försäkringskostnader. Köparens enda ersättning för produkter, kontraktsbrott eller garantiåtagande begränsas till sådan ersättning. Ett krav avseende såväl material- som tillverkningsfel hos varje handa produkt är endast giltigt om det skriftligen är Loctite tillhanda inom en månad efter det att felet upptäckts eller rimligen bort upptäckas. Garantin är under alla förhållanden begränsad till 12 månader efter att produkten levererats till köparen. Garantin är ej giltig när produkten vansköts eller har hanterats på ett olämpligt sätt vid lagring, transport, hantering, installation, anslutning, drift, användning eller underhåll. Ej heller vid fall av otillåten modifiering av Produkten (inklusive då produkter, delar eller tillbehör avsedda för användning tillsammans med Produkterna finns tillgängliga hos Loctite och produkten otillåtet modifierats eller försetts med produkter, delar eller tillbehör som ej tillverkats av Loctite).

Oavsett anledning får inga produkter returneras till Loctite utan vårt skriftliga godkännande. Vid produktreturer skall frakten betalas av avsändaren, i enlighet med Loctites instruktioner.

BORTSETT FRÅN DET GARANTIÅTAGANDE SOM UTTRYCKTS I DETTA AVSNITT, LÄMNAR LOCTITE INGA ÖVRIGA GARANTIER AV VAD SLAG DET VARA MÅNDE, VARE SIG UTTALADE ELLER UNDERFÖRSTÅDDA, MED AVSEENDE PÅ PRODUKTERNA.

GARANTIÅTAGANDEN AVSEENDE FÖRSÄLJNINGSBARHET, LÄMPLIGHET FÖR VISST ÄNDAMÅL, ELLER ANDRA GARANTIER (INKLUSIVE GARANTI MOT PATENT- ELLER VARUMÄRKESINTRÅNG) ERKÄNNES EJ AV LOCTITE OCH KÖPAREN AVSÄGER SIG HÄRMEDE RÄTTEN ATT STÄLLA SÅDANA KRAV.

DETTA AVSNITT SPECIFICERAR LOCTITES ENDA ÅTAGANDEN GENTEMOT KÖPAREN, VARE SIG DE GRUNDAR SIG PÅ KONTRAKTSMÄSSIGA ELLER SKADESTÅNDSRÄTTSLIGA KRAV, VID FALL AV DEFEKTA PRODUKTER

UTAN BEGRÄNSNING AV DET OVANNÄMNDNA, FRÅNSÄGER SIG LOCTITE FULLT UT, UNDER TILL- LÄMPLIGA LAGAR, NÅGOT SOM HELST ANSVAR FÖR VARJEHANDA SKADA SOM UPPSTÅTT DIREKT ELLER INDIREKT I SAMBAND MED FÖRSÄLJNING ELLER ANVÄNDNING AV, ELLER I ÖVRIGT I SAM- MANHANG MED, PRODUKTERNA. I DETTA INGÅR ÄVEN, UTAN BEGRÄNSNING, SKADA AV KARAK- TÄREN MINSKAD VINST OCH SPECIELLA SKADOR, INDIREKTA SKADOR ELLER FÖLJDSKADOR, OAVSETT OM DE ORSAKATS GENOM LOCTITES UNDERLÅTENHET ELLER PÅ ANNAT SÄTT.

Loctite (Ireland) Ltd.

Tallaght Business Park
Whitestown
Tallaght, Dublin 24, Ireland

© 1998 Loctite Corporation
8951178 – 09/98